



TJA11xx PHY用SABRE開発ボード

TJA11xx-SDBx

Last Updated: Jun 20, 2024

TJA11xx-SDBx SABRE開発ボードは、SGMIIとRGMIIを評価するための専用ツールです。製品名が示すとおり、TJA11xx-SDBRにはRGMII、TJA11xx-SDBSにはSGMIIが含まれています。

アプリケーションの迅速なプロトタイプ作成を可能にするために、各種のNXPシステム開発ボードは、最新のレーダー用SoCをはじめとして、共通のSABREコネクタを搭載しています。

これらのボードは、NXPのPHYファミリ内でMACsecを使用して（または使用せずに）100BASE-T1から1000BASE-T1に拡張するためのリファレンス・デザインとなります。同じボードをTJA1104またはTJA1120とともに注文できます。

SABREコネクタを利用することで、TJA11xx-SDBxボードをS32KおよびS32G μ P/ μ C評価ボードとスムーズにインターフェースできます。

TJA11xx-SDBx Block Diagram

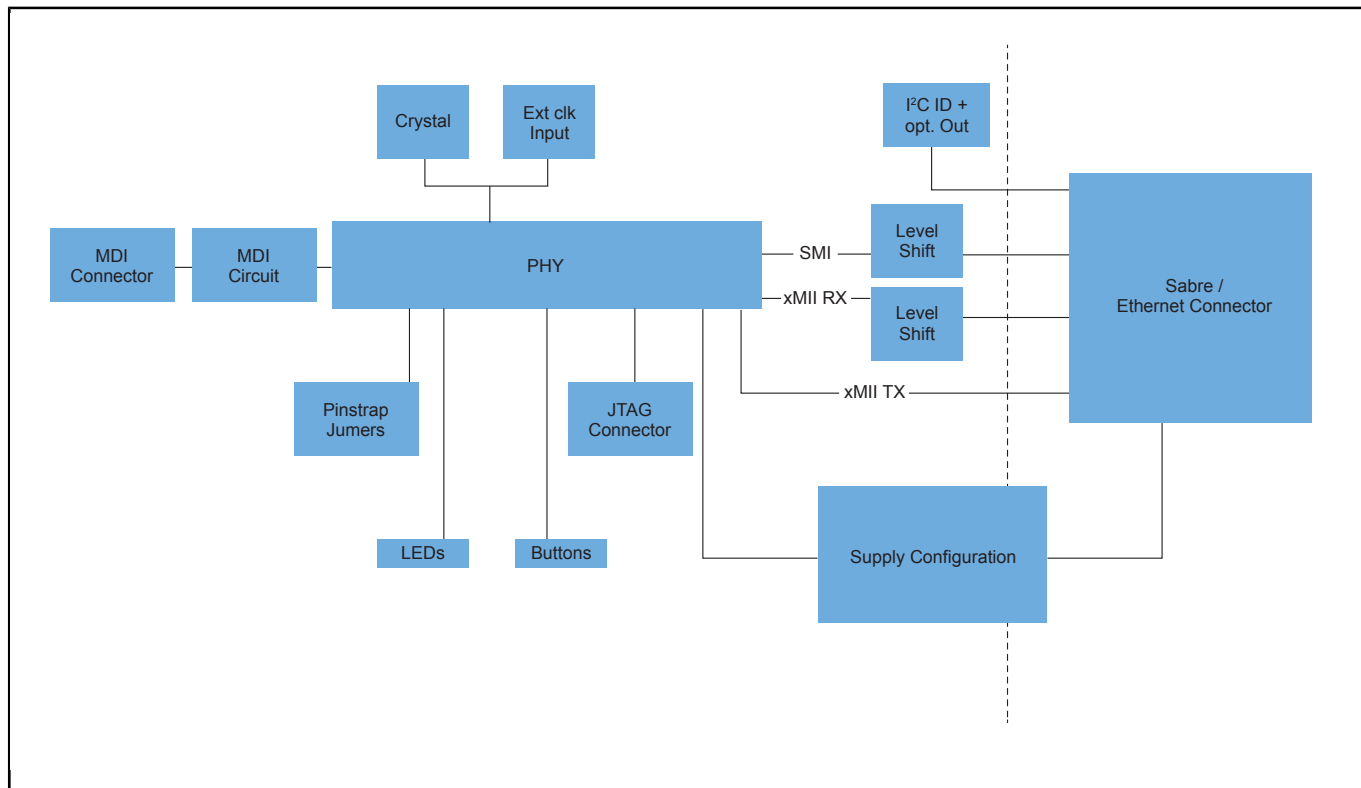

View additional information for [TJA11xx PHY用SABRE開発ボード](#).

Note: The information on this document is subject to change without notice.

www.nxp.com

NXP and the NXP logo are trademarks of NXP B.V. All other product or service names are the property of their respective owners. The related technology may be protected by any or all of patents, copyrights, designs and trade secrets. All rights reserved. © 2024 NXP B.V.